



3040P-SD

10 cu ft POLY SWIVEL DUMP CART

U.S. Patent No. 8,496,298 & 9,242,588



READ AND FOLLOW ALL SAFETY RULES AND OPERATING
INSTRUCTIONS BEFORE USING THIS EQUIPMENT

Safety Rules



This is the safety alert symbol. It is used to alert you to potential personal injury hazards. Obey all safety messages that follow this symbol to avoid possible injury or death.

Read and understand all safety rules and operating instructions before using this tractor attachment.

Follow all safety rules and operating instructions provided by your vehicle's manufacturer when using attachment.

Never allow children or untrained persons to operate vehicle or attachment.

Do not exceed the vehicle manufacturer's towed weight limit.

Reduce vehicle speed and allow extra stopping distance when towing heavy loads.

Reduce vehicle speed and towed weight when operating on slopes.

Operate up and down slopes, never across the face of slopes.

Do not carry passengers on vehicle or attachment.

Avoid sudden turns or maneuvers.

Do not tow attachment on public roadways.

Do not remove warning decals from product.

Check product for worn, loose, or damaged parts before each use. If any damage is present, repair the product before using.

Check product for loose or missing fasteners before each use. Tighten or replace fasteners as needed before using.

Do not exceed vehicle speed of 6 miles per hour when towing Dump Cart.

Do not exceed Dump Cart rated weight capacity of 600 pounds.

Warranty

IF YOU ARE MISSING PARTS DO NOT RETURN TO STORE

Email cs@ohiosteel.com or call 1-800-652-2321, ext. 212

Attach Receipt Here:

Before you call, please email our customer service team at cs@ohiosteel.com with the following:

1. A description of the issue you are having
2. Photos of the issue that include an overall view and detailed view from multiple angles
3. If applicable, a short video showing the issue

Replacement Parts:

You can place your parts order online at ohiosteel.com/partsstore

- You can also reach our Customer Service Department at 1-800-652-2321, ext. 212
- If you are ordering replacement part(s) for your product, please note that some parts are only available as a repair kit.

If this product fails due to a defect in material or workmanship within THREE YEARS from the date of purchase, we will at our option, only with receipt of purchase, repair or replace it free of charge. This warranty excludes tires, bushings, and bearings which are expendable and become worn during normal use.

This warranty does not cover:

- Repairs necessary because of operator abuse or negligence.
- Equipment used for commercial or rental purposes.
- Paint that is worn or faded due to normal use or exposure.

To arrange for product repair visit ohiosteel.com/customer-support and fill out the warranty repair form. You can also call 1-800-652-2321, ext. 212 to speak to our Customer Service Team

This warranty gives you specific legal rights, and you may also have other rights which may vary from state to state. This warranty applies only while this product is in use in the United States.

Carton Contents

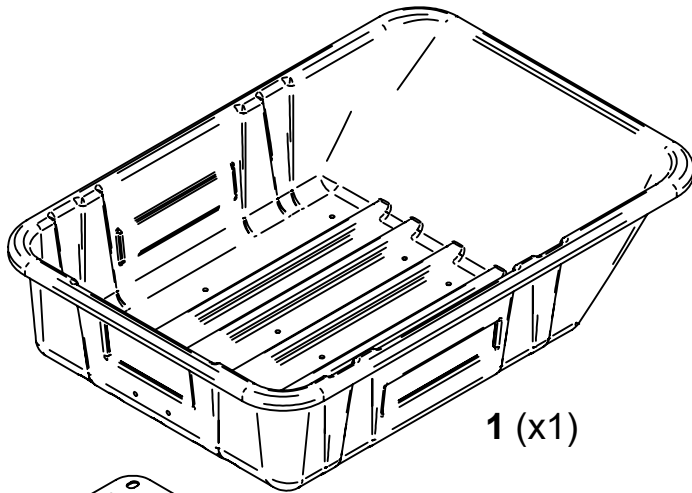

1 (x1)

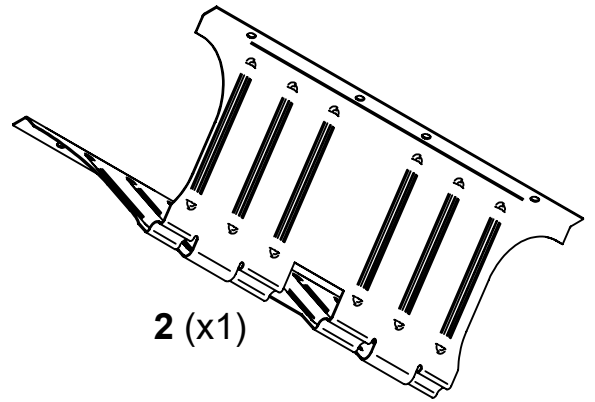

2 (x1)

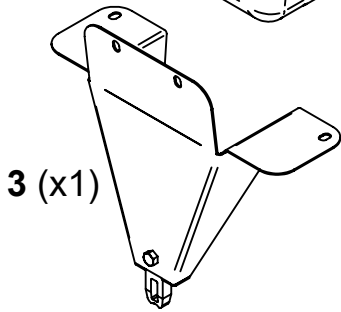

3 (x1)

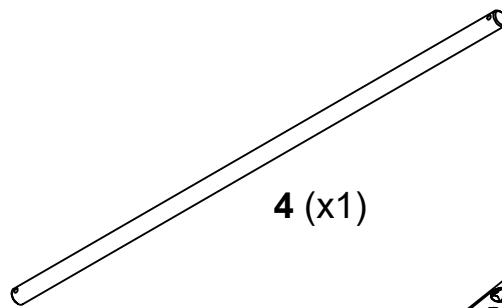

4 (x1)

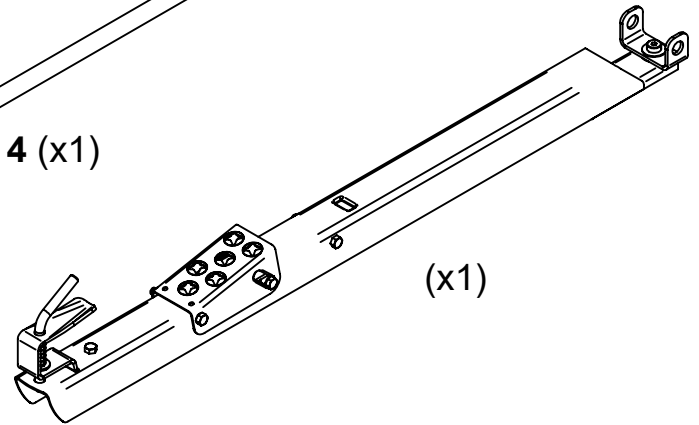

(x1)

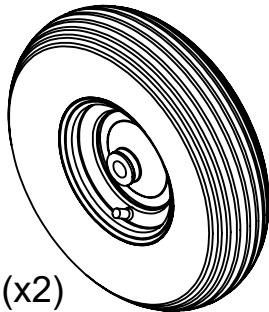

20 (x2)

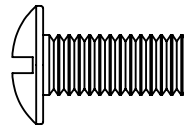

21 (x12)

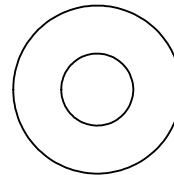

22 (x12)

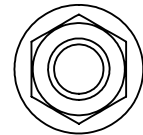

23 (x12)

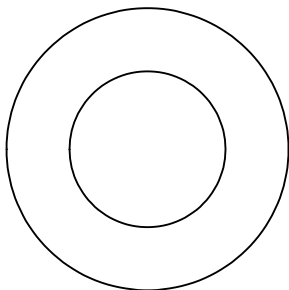

24 (x4)

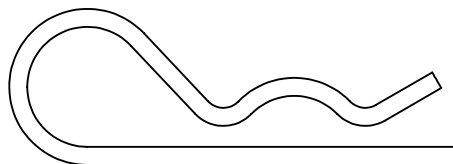

25 (x2)

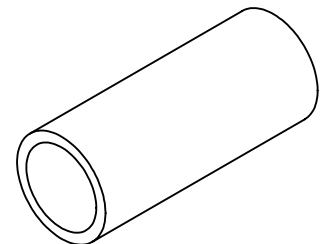

26 (x1)

TOOLS REQUIRED FOR ASSEMBLY:

- 1/2" Wrench or Socket
- Large Flat Screwdriver

Assembly Instructions

1

Attach Undercarriage (2) to Poly Body (1) and tighten with hardware (21,22,&23) as shown.

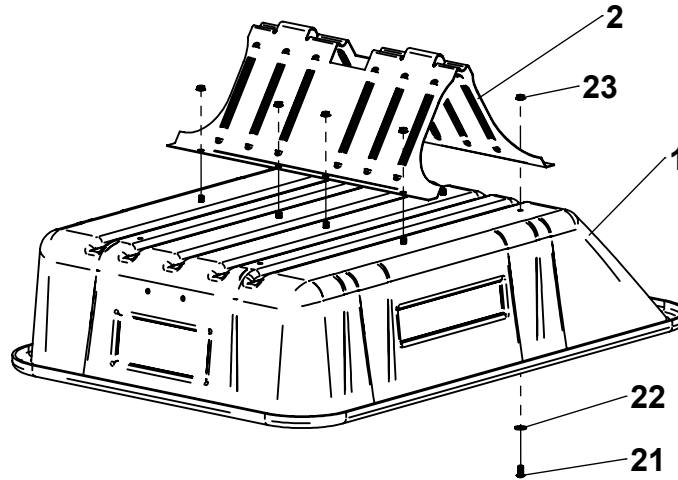

2

Attach Front Support (3) loosely to Poly Body (1) with hardware (21,22,&23) as shown.

**DO NOT
TIGHTEN
HARDWARE
AT THIS TIME**

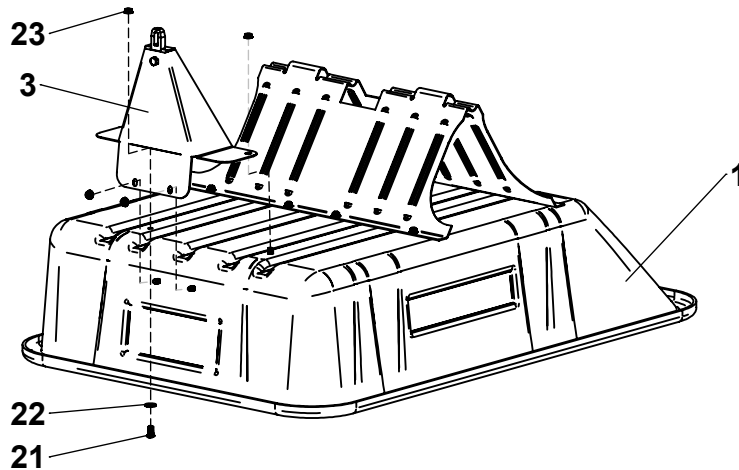

3

Insert Axle (4) into Undercarriage (2) halfway as shown and center Spacer (26) inside Swivel Clevis (6).

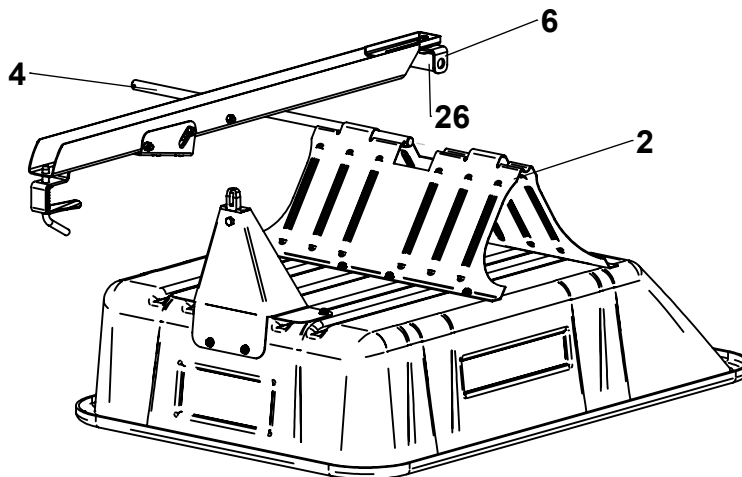

Assembly Instructions

4

Align Center Spacer (26) and Swivel Clevis (6) with Axle (4). Push Axle (4) through Swivel Clevis (6) and Spacer (26) and then through rest of Undercarriage (2).

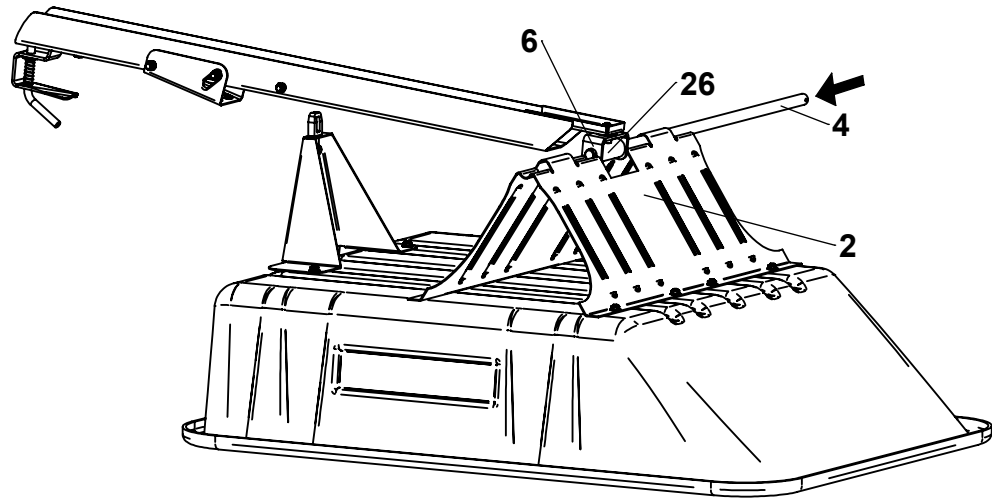

5

Depress Foot Pedal (12) and insert Drawbar assembly into Front Support (3).

**Tighten Bolts
on Front Support
after Latching
into Drawbar**

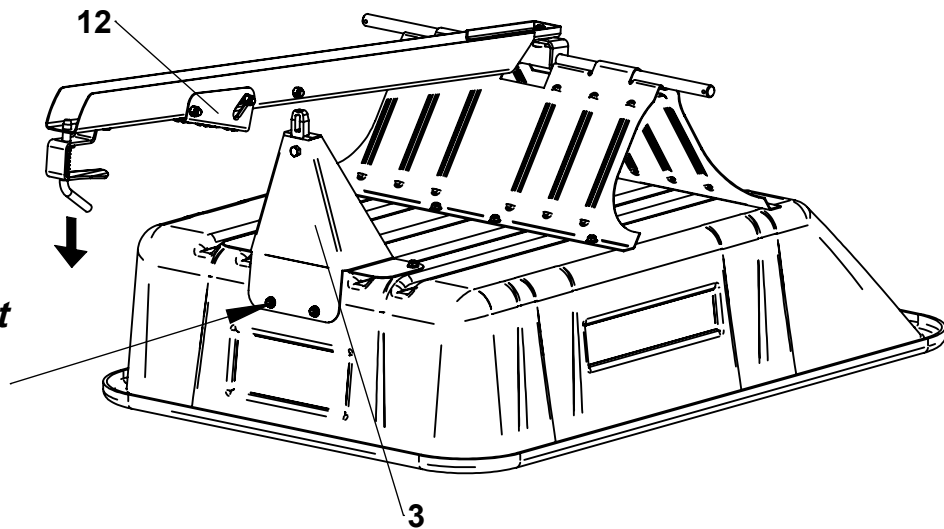

6

Slide Washers (24) and Wheels (20) onto Axle (4) and secure with Hairpins (25) as shown.

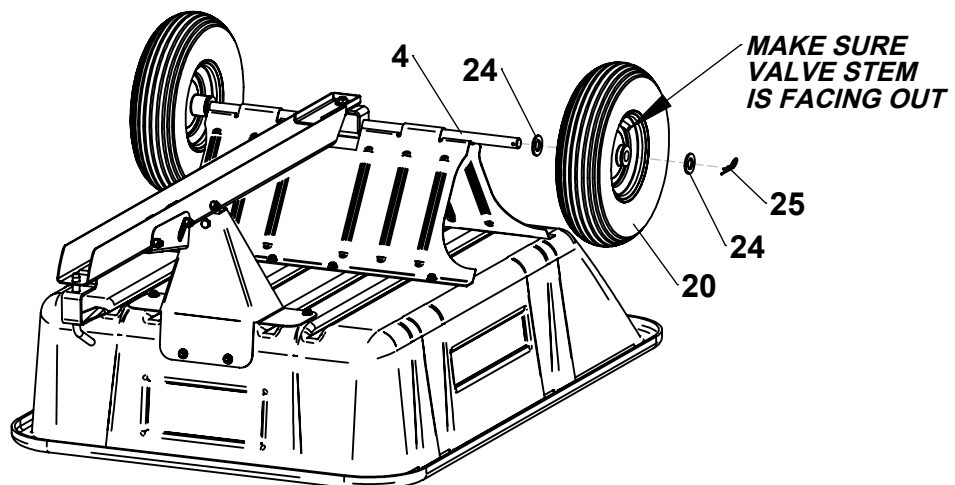

Operating Instructions

Before Using Dump Cart:

1. Check tire pressure and inflate to 30 psi if needed.
2. Read all Safety Rules found on page 1.

How to Use Dump Cart:

1. Attach Dump Cart to your tractor using the supplied hitch pin.
2. Do not exceed 600 pounds when loading material into the cart body.
3. Distribute the weight of the load as evenly as possible in the cart body for best handling.
4. When hauling heavy loads, verify that your vehicle has adequate towing and braking capacity.
5. Do not exceed 6 miles per hour when towing Dump Cart.

How to Empty Dump Cart:

1. Step down the foot pedal to release the latch mechanism.
2. Lift the body and swivel as desired to guide the material to preferred location.
3. Lift the body entirely and empty material.
4. Lower the body and guide the latch into the drawbar and relatch.

Periodic Maintenance:

- Tighten fasteners as needed before each use
- Check tire pressure before each use

Repair Parts

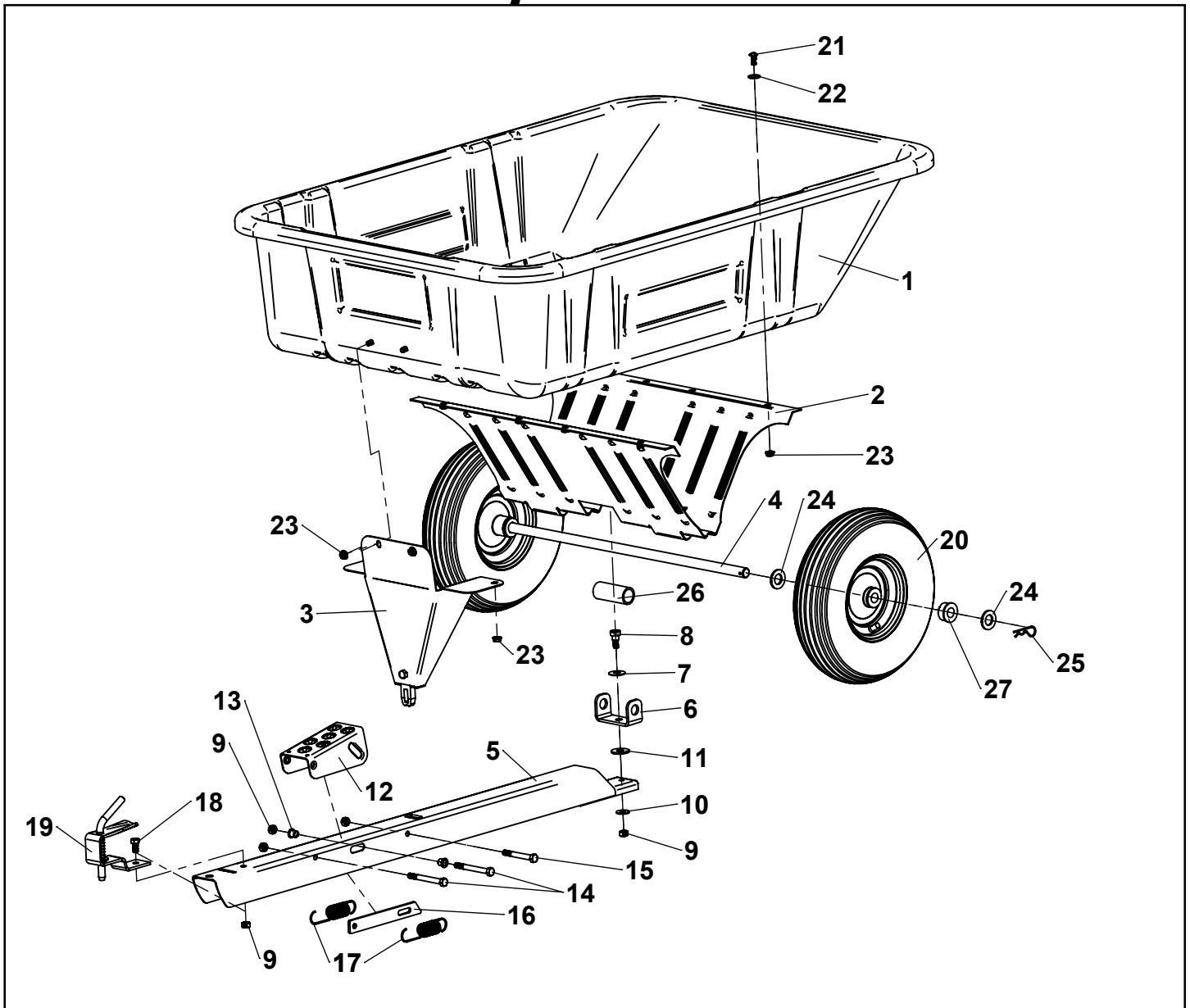

ITEM	PART NO	DESCRIPTION	QTY	ITEM	PART NO	DESCRIPTION	QTY
1	6000667	BODY, POLY, 3040PS	1	15		HEX BOLT, 3/8-16 X 3"	1
2	6000681-B2	UNDERCARRIAGE, 27" X 3/4"	1	16	KIT	LATCH	1
3	6002364-B2	SUPPORT, FRONT, 3040PS	1	17	6002535-BG	SPRING, LATCH, 4-3/4"	2
4	300008	AXLE, 3/4" X 28.500"	1	18		HEX BOLT, 3/8-16 X 3/4"	1
5		DRAWBAR, SD	1	19		PIN, HITCH, SPRING-LOADED	1
6		CLEVIS, SWIVEL, 3/4"	1	20	6002392	WHEEL, 4.00-6 X 3/4"	2
7		WASHER, SPRING, 1/2"	1	21		PN HD SCREW, 5/16-18 X 3/4"	12
8		SHOULDER BOLT, 1/2" X 3/8"	1	22	KIT	WASHER, 5/16" USS	12
9	KIT	HEX NUT, 3/8-16 C-LOCK	5	23	6004320	HEX NUT, 5/16-18 SPINNER	12
10	6002535-BG	WASHER, 3/8" USS	1	24		WASHER, 3/4" SAE	4
11		WASHER, 1/2" USS	1	25	KIT	HAIRPIN, 3/32" X 2-5/16"	2
12		FOOT PEDAL	1	26	6004323	SPACER, 1" X 3.125"	1
13		BUSHING, FOOT PEDAL	2	27	KIT	REPLACEMENT BUSHINGS (SET OF 4)	-
14		HEX BOLT, 3/8-16 X 3-1/2"	2		6000812		

OHIOSTEEL
INDUSTRIES

Designed And Tested In Columbus, Ohio

Manufactured In The U.S.A. From Domestic
And Imported Components



7 16504 30401 7

MODEL # 3040P-SD

2575 Ferris Road Columbus, OH 43224
(800) 652-2321

www.ohiosteel.com
(800) 652-2321



3040P-SD

REMORQUE BASCULANTE DE 0,28 m³ (10 pi³)

Brevet Américain n° 8,496,298 & 9,242,588



LIRE ET SUIVRE TOUTES LES RÈGLES DE SÉCURITÉ ET
INSTRUCTIONS D'UTILISATION AVANT D'UTILISER CET ÉQUIPEMENT

Règles de sécurité



Ce symbole est un symbole d'alerte de sécurité. Il est utilisé pour vous aviser des risques potentiels de blessures. Respecter tous les messages de sécurité qui suivent ce symbole pour éviter des blessures ou la mort.

Il est important de bien lire et de comprendre toutes les règles de sécurité et les instructions d'utilisation avant d'utiliser cette remorque pour tracteur.

Suivre toutes les règles de sécurité et les instructions d'utilisation fournies par le fabricant du véhicule lorsqu'une remorque y est fixée.

Ne jamais permettre à des enfants ou à des personnes inexpérimentées de conduire un véhicule ou d'utiliser cette remorque.

Ne pas dépasser la limite de poids tractable indiquée par le fabricant du véhicule.

Réduire la vitesse du véhicule et prévoir une distance de freinage plus grande lors du remorquage de charges lourdes.

Dans les pentes, réduire la vitesse du véhicule et la charge remorquée.

Toujours circuler en montant ou en descendant la pente, jamais au travers de la pente.

Ne pas transporter de passagers sur le véhicule ou sur la remorque.

Éviter les virages et les manœuvres brusques.

Ne pas tirer la remorque sur la voie publique.

Ne pas enlever les autocollants d'avertissement du produit.

S'assurer qu'aucune pièce n'est usée, desserrée ou endommagée, et ce, avant chaque utilisation. Si des dommages sont présents, effectuer les réparations avant d'utiliser le produit.

Vérifier que le produit ne comporte pas d'attaches lâches ou manquantes, et ce, avant chaque utilisation. Serrer les attaches avant chaque utilisation et les remplacer au besoin.

Ne pas dépasser la vitesse de 9,6 km/h (6 mi/h) lors du remorquage de la remorque basculante.

Ne pas dépasser la capacité pondérale nominale de 272 kg (600 lb) de la remorque basculante.

Garantie

NE PAS RETOURNER AU MAGASIN SI DES PIÈCES MANQUENT

Envoyez un courriel à cs@ohiosteel.com ou composez le 1-800-652-2321, poste 212

Joindre le reçu ici

Avant votre appel, veuillez fournir par courriel, au cs@ohiosteel.com, les renseignements suivants à notre équipe du service à la clientèle :

1. Un exposé de l'anomalie constatée
2. Des photos du défaut (vue d'ensemble et vue détaillée prise sous plusieurs angles)
3. S'il y a lieu, une brève vidéo montrant l'anomalie

Pièces de rechange :

Passer vos commandes sur Internet à ohiosteel.com/partsstore

- Ou communiquer avec notre service à la clientèle au 1-800-652-2321, poste 212
- Commande de pièce(s) de rechange : À noter que certaines pièces font uniquement partie d'une trousse de réparation.

Si ce produit présente des défauts causés par des vices de matériau ou de fabrication dans les TROIS ANS à partir de la date d'achat, nous le réparerons ou le remplacerons, à notre discrétion, sans frais, uniquement sur présentation du reçu d'achat. Cette garantie exclut les pneus, bagues et paliers, qui sont des consommables soumis à l'usure lors d'une utilisation normale.

Cette garantie ne couvre pas :

- Les réparations dues à une utilisation abusive ou à la négligence de l'utilisateur.
- L'utilisation de l'équipement à des fins commerciales ou de location.
- L'usure ou la décoloration de la peinture en raison d'une utilisation ou d'une exposition normales.

Pour arranger une réparation du produit, visitez ohiosteel.com/customer-support et remplissez le formulaire de réparation sous garantie. Vous pouvez également joindre notre équipe du service à la clientèle au 1-800-652-2321, poste 212.

Cette garantie vous confère des droits juridiques précis, auxquels peuvent s'ajouter d'autres droits, selon la province ou le territoire. Cette garantie s'applique uniquement lorsque le produit est utilisé aux États-Unis.

Contenu du carton

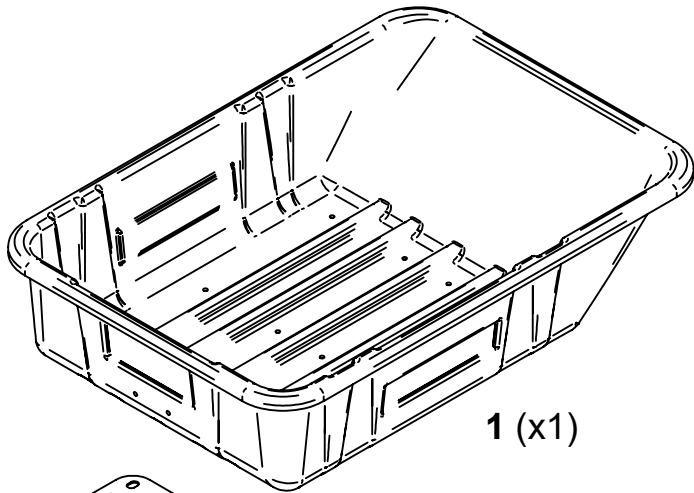

1 (x1)

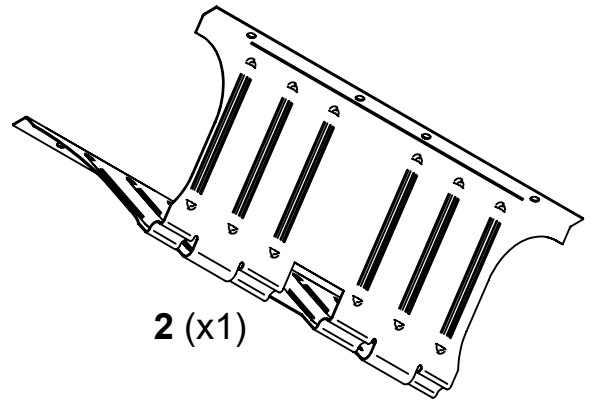

2 (x1)

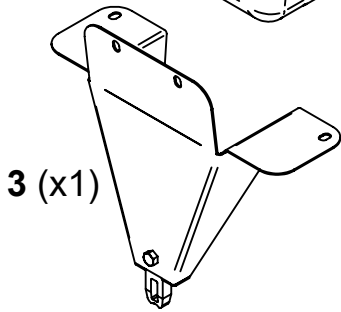

3 (x1)

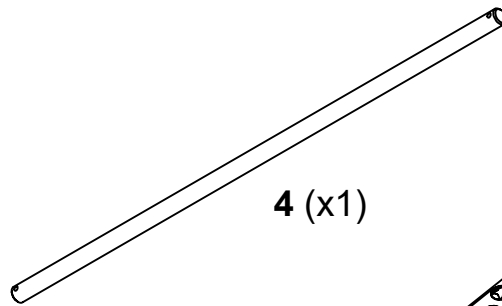

4 (x1)

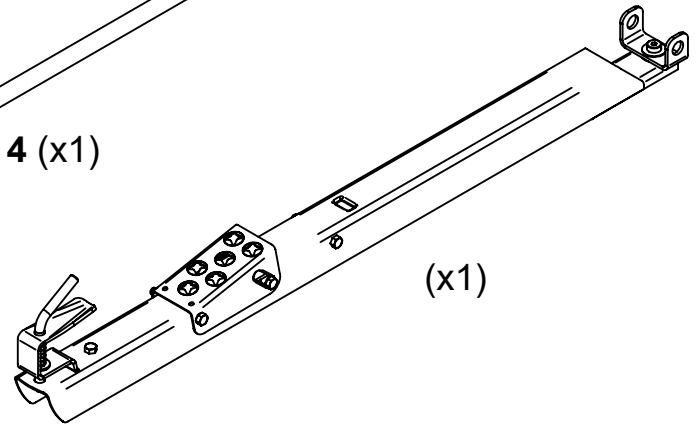

(x1)

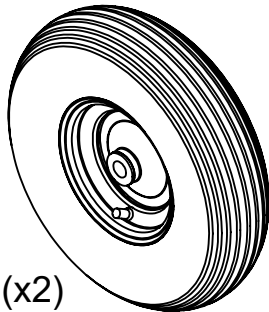

20 (x2)

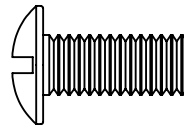

21 (x12)

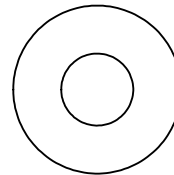

22 (x12)

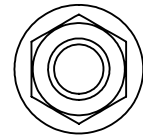

23 (x12)

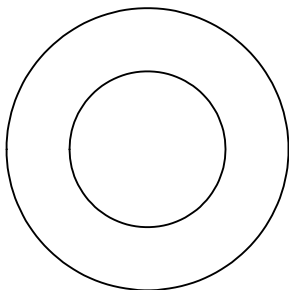

24 (x4)

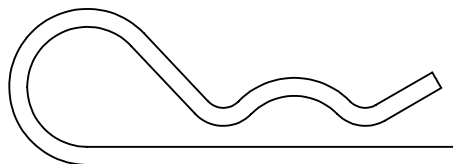

25 (x2)

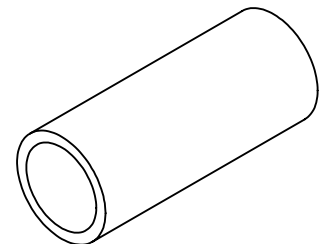

26 (x1)

OUTILS REQUIS POUR L'ASSEMBLAGE :

- Clé ou clé à douille de 1/2 po
- Tournevis à lame plate – large

Instructions d'assemblage

1

Fixer le train roulant (2) à la caisse en polypropylène (1) et serrer avec les ferrures (21, 22 et 23) comme il est illustré.

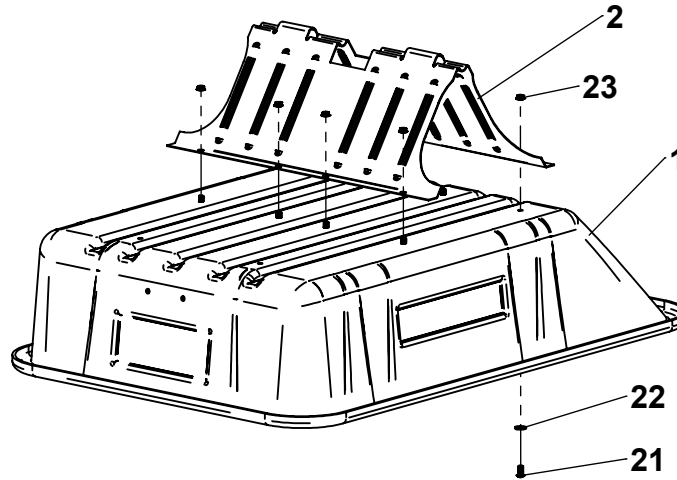

2

Fixer sans le serrer le support avant (3) à la caisse en polypropylène (1) avec les ferrures (21, 22 et 23) comme illustré.

**NE PAS SERRER
LES FERRURES
POUR L'INSTANT**

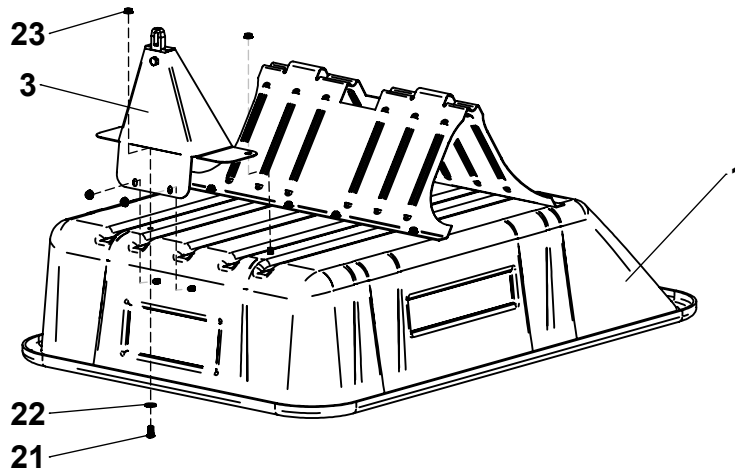

3

Enfoncer complètement l'essieu (4) dans le train roulant (2) comme illustré et l'entretoise centrale (26) à l'intérieur de la manille pivotante (6).

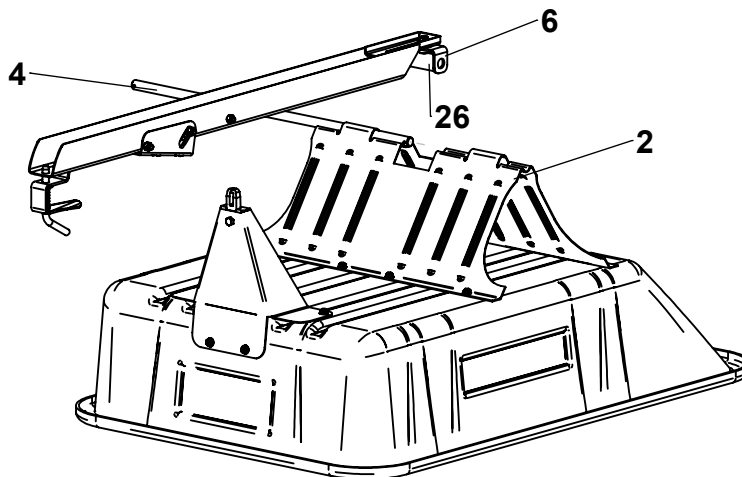

Instructions d'assemblage

4

Aligner l'entretoise centrale (26) et la manille pivotante (6) avec l'essieu (4).
Enfoncer l'essieu (4) dans la manille pivotante (6) et l'entretoise (26) puis jusqu'au bout du train roulant (2).

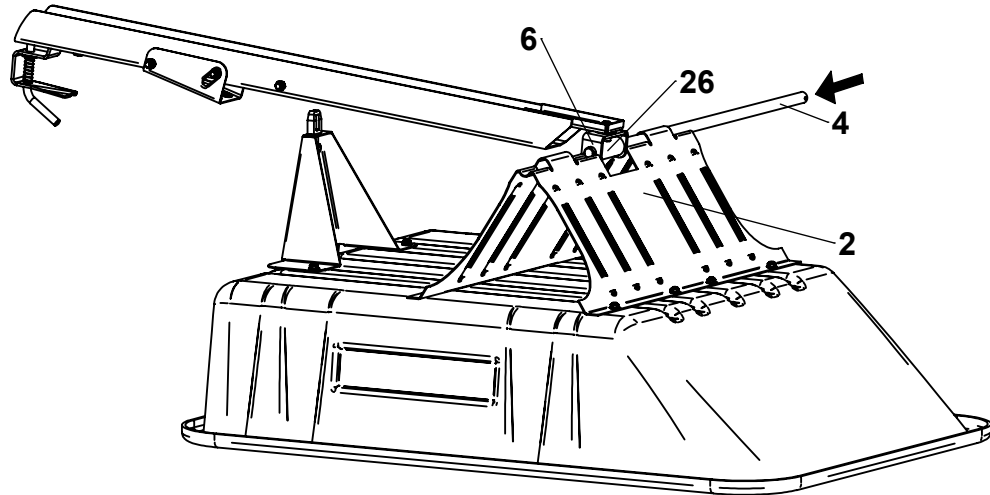

5

Enfoncer la pédale (12) et insérer l'ensemble de barre de traction dans le support avant (3).

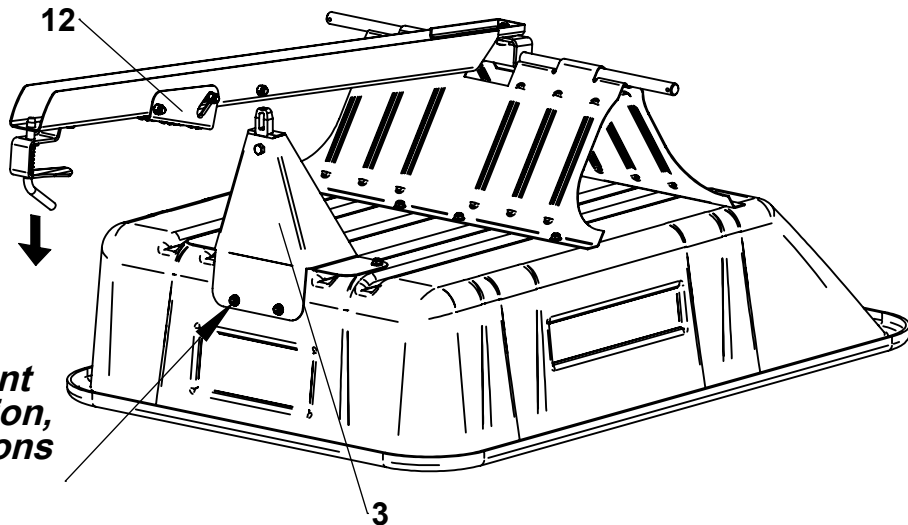

**Après l'enclenchement
dans la barre de traction,
visser à bloc les boulons
du support avant.**

6

Faire glisser les rondelles (24) et les roues (20) sur l'essieu (4), puis fixer avec les goupilles en épingles à cheveux (25), tel qu'illustré.

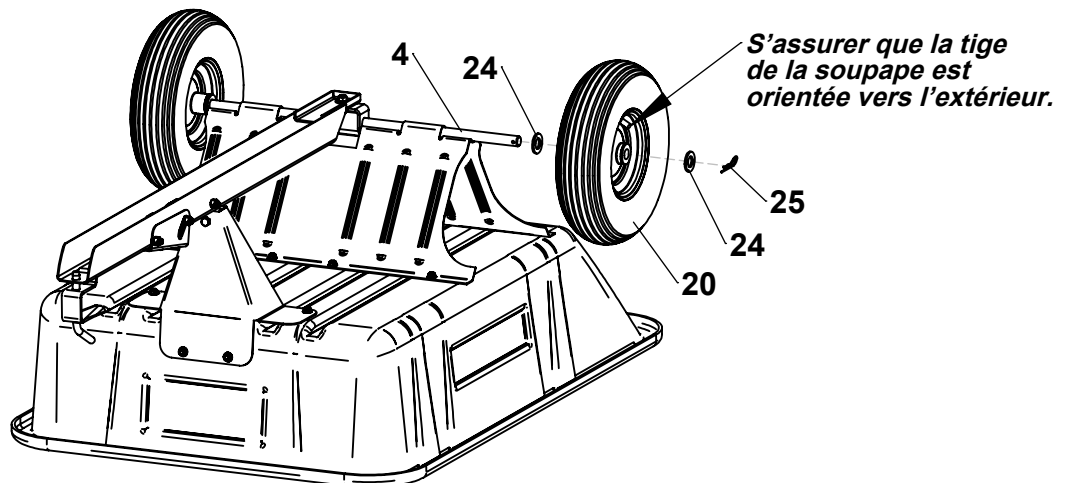

Instructions d'utilisation

Avant d'utiliser la remorque basculante :

1. Vérifier la pression des pneus et les gonfler à 206 kPa (30 lb/po²) au besoin.
2. Lire toutes les règles de sécurité stipulées à la page 1.

Fonctionnement de la remorque basculante :

1. Fixer la remorque basculante au tracteur en utilisant la goupille d'attelage fournie.
2. Ne pas placer plus de 272 kg (600 lb) de matériel dans la caisse de la remorque.
3. Distribuer le poids aussi uniformément que possible dans la caisse de la remorque pour en faciliter la manutention.
4. Lors du remorquage de charges lourdes, s'assurer que le véhicule a une capacité de remorquage et de freinage suffisante.
5. Ne pas dépasser la vitesse de 9,6 km/h (6 mi/h) lors du remorquage de la remorque basculante.

Vidage de la remorque basculante :

1. Appuyer sur la pédale pour dégager le mécanisme de verrouillage.
2. Soulever la caisse et la faire pivoter pour déverser le matériel à l'emplacement souhaité.
3. Soulever complètement la caisse pour vider tout le matériel.
4. Abaisser la caisse et insérer le loquet dans la barre d'attelage pour verrouiller.

Entretien régulier :

- Serrer les attaches au besoin avant chaque utilisation
- Vérifier la pression des pneus avant chaque utilisation

Repair Parts / Pièces de rechange

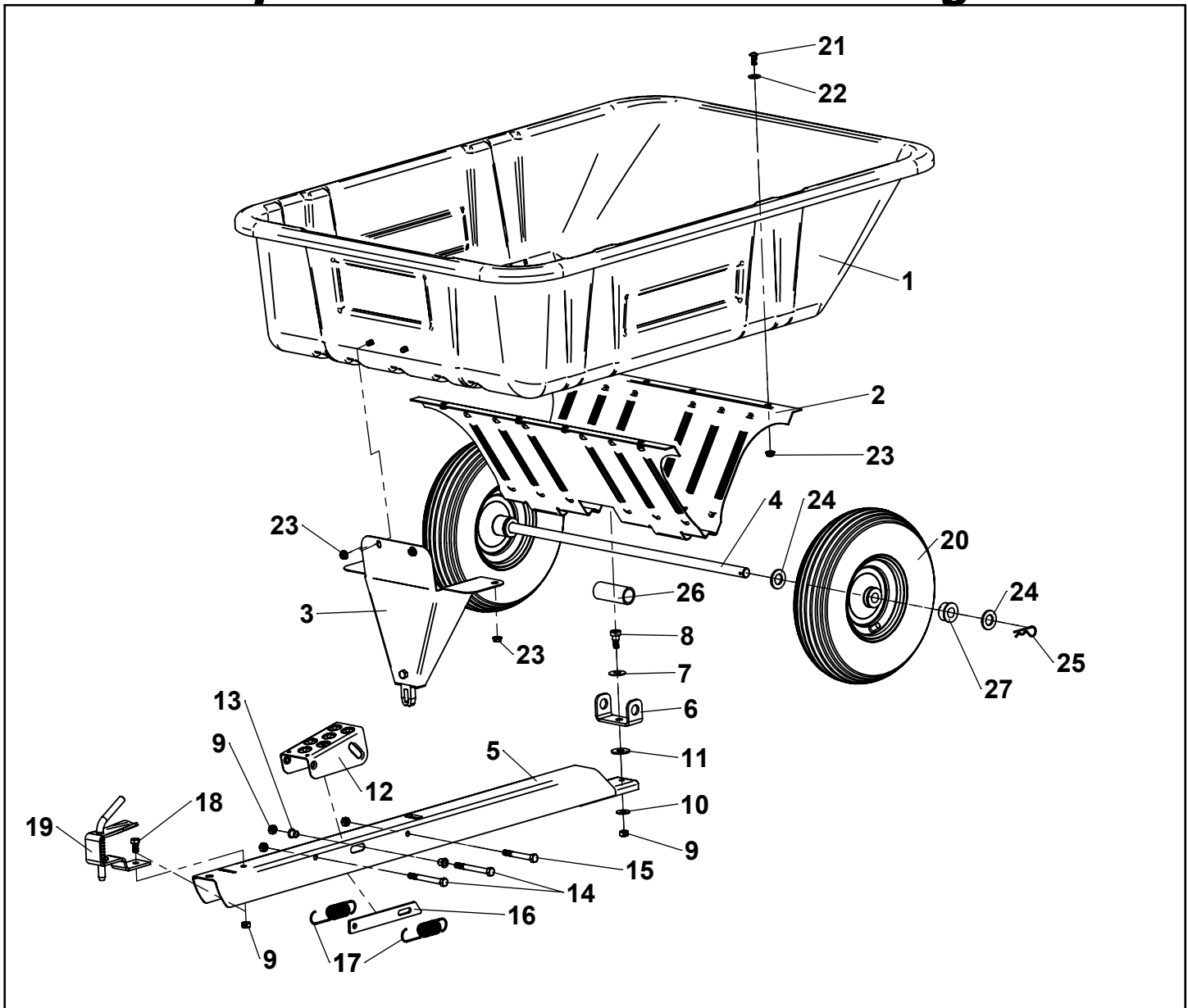

ITEM	PART NO	DESCRIPTION	QTY	ITEM	PART NO	DESCRIPTION	QTY
1	6000667	BODY, POLY, 3040PS	1	15		HEX BOLT, 3/8-16 X 3"	1
2	6000681-B2	UNDERCARRIAGE, 27" X 3/4"	1	16	KIT	LATCH	1
3	6002364-B2	SUPPORT, FRONT, 3040PS	1	17	6002535-BG	SPRING, LATCH, 4-3/4"	2
4	300008	AXLE, 3/4" X 28.500"	1	18		HEX BOLT, 3/8-16 X 3/4"	1
5		DRAWBAR, SD	1	19		PIN, HITCH, SPRING-LOADED	1
6		CLEVIS, SWIVEL, 3/4"	1	20	6002392	WHEEL, 4.00-6 X 3/4"	2
7		WASHER, SPRING, 1/2"	1	21		PN HD SCREW, 5/16-18 X 3/4"	12
8		SHOULDER BOLT, 1/2" X 3/8"	1	22	KIT 6004320	WASHER, 5/16" USS	12
9	KIT 6002535-BG	HEX NUT, 3/8-16 C-LOCK	5	23		HEX NUT, 5/16-18 SPINNER	12
10		WASHER, 3/8" USS	1	24		WASHER, 3/4" SAE	4
11		WASHER, 1/2" USS	1	25	KIT 6004323	HAIRPIN, 3/32" X 2-5/16"	2
12		FOOT PEDAL	1	26		SPACER, 1" X 3.125"	1
13		BUSHING, FOOT PEDAL	2	27	KIT 6000812	REPLACEMENT BUSHINGS (SET OF 4)	-
14		HEX BOLT, 3/8-16 X 3-1/2"	2				

OHIOSTEEL
INDUSTRIES

Conçu et testé à Columbus, Ohio

Fabriqué aux É.-U. à partir de pièces
américaines et étrangères



7 1 6 5 0 4 3 0 4 0 1 7

MODEL # 3040P-SD

2575 Ferris Road Columbus, OH 43224
(800) 652-2321

www.ohiosteel.com
(800) 652-2321